

Vakuumpumpen

Instrumente

Bauteile und Ventile



LEYBOLD VAKUUM

ET 03.107/9

Contact GasFlo Products for spare parts:



19 Industrial Road  
Fairfield, NJ 07004  
Tel: 973-276-9011  
Fax: 973-276-9014  
www.gasflovac.com

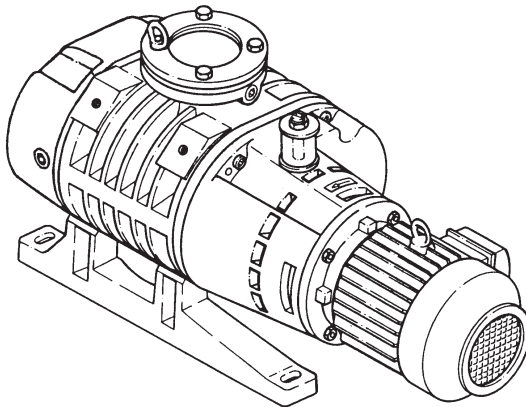

## RUVAC WAWAU

**151, 251, 501,  
1001, 2001**

Wälzkolben-Vakuumpumpen

Roots Vacuum Pumps

Pompes roots

Gültig ab Kat.-Nr. / Fabrikations-Nr.  
Valid from Cat.-No. / Serial-No.  
Valable à partir du No. de Cat. /  
No. de Fabrication

117 10/11/20	A96 12 00001
117 21/30/31	A96 12 00001
117 40/41/50	A96 12 00001
117 51	A96 12 00001
117 24/34/44	A96 11 00001
118 31/41/51	A96 11 00001
917 10/11/20	A96 12 00001
917 21/30/31	A96 12 00001
917 40/41/50	A96 12 00001
917 51	A96 12 00001

**Ersatzteilliste**

**Spare Parts List**

**Liste des pièces de rechange**

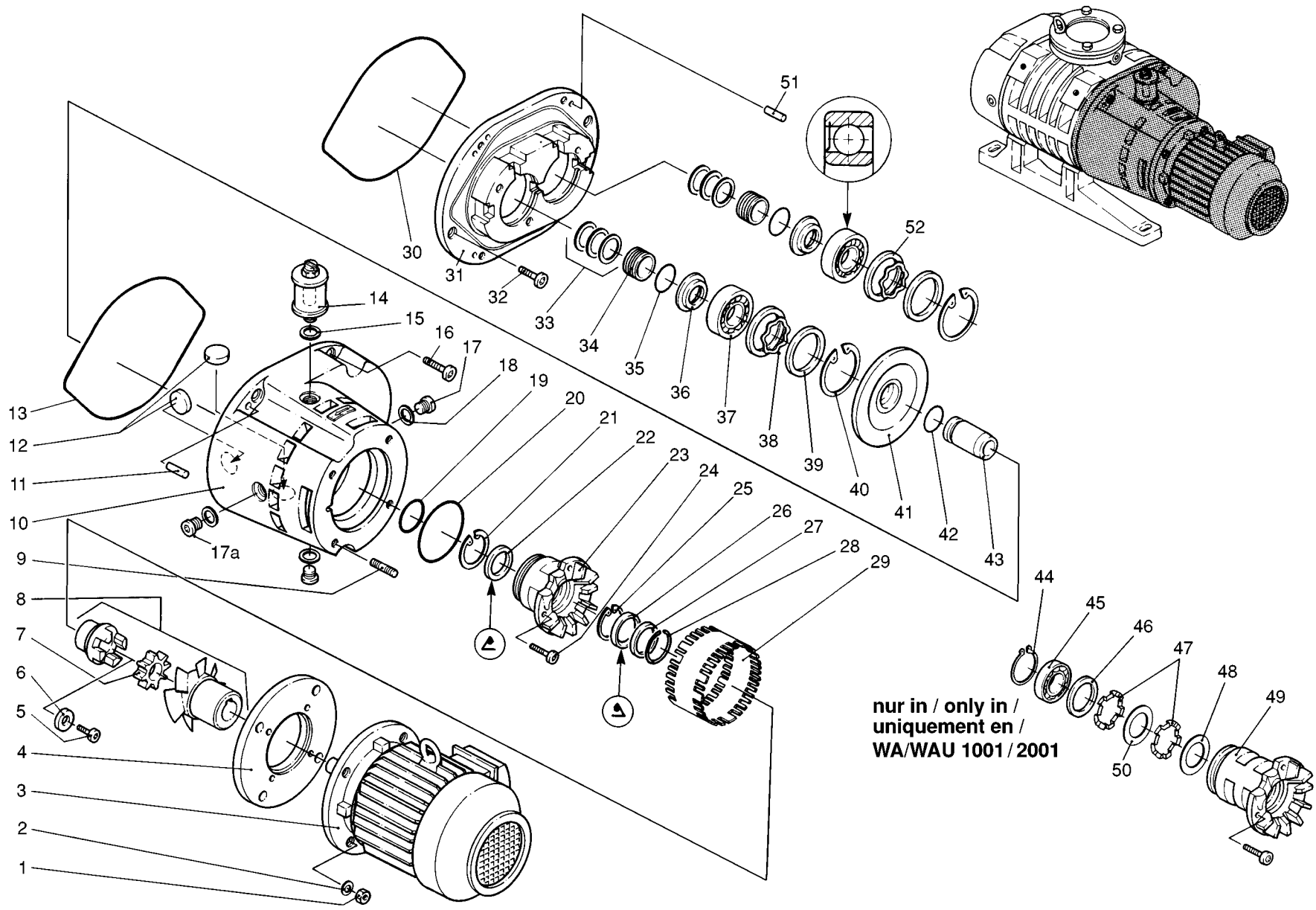

nur in / only in /  
 uniquement en /  
 WA/WAU 1001 / 2001

Abb./Fig. 1 RUVAC WA/WAU

Pos.	Stückzahl / Quantity Nombre de pièces					<b>zu Abb.1 / see fig.1 / voir fig.1 RUVAC WA/WAU</b>			Abmessungen / Dimensions (mm)		Bestell-Nr. Ref. No. Réf.	Bemerkungen Notes Remarques
	151	251	501	1001	2001	Benennung	Description	Désignation	Werkstoff/Material/Matériel			
1	4	4	4			Mutter	Hex nut	Ecrou	M10	DIN 934	211 01 113	
1				4	4	Mutter	Hex nut	Ecrou	M 12	DIN 934	211 01 115	
2	4	4	4			Scheibe	Washer	Rondelle	A 10,5	DIN 125	221 01 108	
2				4	4	Scheibe	Washer	Rondelle	A 13	DIN 125	221 01 109	
3	1					DS-Motor	AC-Motor 3 phase	Moteur triphase	220/380V; 0,75kW		380 66 101	
3		1				DS-Motor	AC-Motor 3 phase	Moteur triphase	220/380V; 1,1 kW		380 66 102	
3*)	1	1				DS-Motor	AC-Motor 3 phase	Moteur triphase	1,5 kW; 50/60 Hz		200 14 435*)	*) USA-
3			1			DS-Motor	AC-Motor 3 phase	Moteur triphase	220/380V; 2,2 kW		380 66 104	Ausführung /
3*)			1			DS-Motor	AC-Motor 3 phase	Moteur triphase	3 kW; 50/60 Hz		200 14 436*)	USA version
3				1		DS-Motor	AC-Motor 3 phase	Moteur triphase	220/380V; 4 kW		380 66 106	
3*)				1		DS-Motor	AC-Motor 3 phase	Moteur triphase	5 kW; 50/60 Hz		200 14 437*)	
3					1	DS-Motor	AC-Motor 3 phase	Moteur triphase	220/380V; 7,5 kW		380 66 111	
3*)					1	DS-Motor	AC-Motor 3 phase	Moteur triphase	10 kW; 50/60 Hz		200 14 438*)	
4*)	1	1	1			Motoradapter	Motor flange	Bride moteur	DIN B5/90		200 14 304*)	
4*)				1		Motoradapter	Motor flange	Bride moteur	DIN B5/112		200 14 316*)	
4*)					1	Motoradapter	Motor flange	Bride moteur	DIN B5/132		200 14 318*)	
5	1	1	1			Zylinderschraube	Cylinder screw	Vis à tête cylindrique	M 10 x 25	DIN 6912	201 03 005	
5				1	1	Zylinderschraube	Cylinder screw	Vis à tête cylindrique	M 12 x 30	DIN 912	201 03 145	
6	1	1	1			Scheibe	Washer	Rondelle	ø30/11 x 6	St	401 57 008	
6				1	1	Scheibe	Washer	Rondelle	ø36 x 6	St	627 04 410	
7	1	1	1			Kupplungselement	Coupling element	Elément de couplage	ø55 x 14	Vulkollan	701 00 197 <sup>1)</sup>	1) im Dichtungs-
7				1	1	Kupplungselement	Coupling element	Elément de couplage	ø80 x 18	Vulkollan	701 00 198 <sup>1)</sup>	satz enthalten /
8	1	1				Kupplung kompl.	Coupling compl.	Accouplement compl.	ø55 x 100		200 13 546	included in set of
8*)	1	1				Kupplung kompl.	Coupling compl.	Accouplement compl.			200 13 548*)	seals /
8			1			Kupplung kompl.	Coupling compl.	Accouplement compl.	ø55 x 96		200 13 447	compris dans le
8*)			1			Kupplung kompl.	Coupling compl.	Accouplement compl.			200 13 547*)	jeu de joints
8				1		Kupplung kompl.	Coupling compl.	Accouplement compl.	ø80 x 123		200 13 597	(Seite/page: 16)
8*)				1		Kupplung kompl.	Coupling compl.	Accouplement compl.			200 13 595*)	
8					1	Kupplung kompl.	Coupling compl.	Accouplement compl.	ø80 x 149		200 13 596	
8*)					1	Kupplung kompl.	Coupling compl.	Accouplement compl.			200 13 594*)	
9	4	4	4			Stiftschraube	Threaded stud	Goujons filetés	M 10 x 25	DIN 939	200 13 436	
9*)	4	4	4			Zylinderschraube	Cylinder screw	Vis à tête cylindrique	3/8"-16	St	200 14 322*)	
9				4		Stiftschraube	Threaded stud	Goujons filetés	M 12 x 30	DIN 939	201 08 215	
9					4	Stiftschraube	Threaded stud	Goujons filetés	M 12 x 35	DIN 939	200 13 589	
10	1	1				Motorflansch	Motor flange	Bride moteur	180 x 248 x 192	GG 25	200 13 467	
10			1			Motorflansch	Motor flange	Bride moteur	220 x 305 x 201	GG 25	200 13 348	
10				1		Motorflansch	Motor flange	Bride moteur	265 x 370 x 275	GG 25	200 13 583	

**Bei Ersatzteilbestellungen bitte unbedingt die Katalog- und Fabrikations-Nummer angeben !**

**If you order spare parts, please always indicate the catalog and serial number !**

**Lorsque vous commandez des pièces de rechange, veuillez toujours indiquer le numéro de catalogue et de fabrication !**

Pos.	Stückzahl / Quantity Nombre de pièces					zu Abb.1 / see fig.1 / voir fig.1 RUVAC WA/WAU			Abmessungen / Dimensions (mm)		Bestell-Nr. Ref. No. Réf.	Bemerkungen Notes Remarques
	151	251	501	1001	2001	Benennung	Description	Désignation	Werkstoff/Material/Matériel			
10					1	Motorflansch	Motor flange	Bride moteur	320 x 455 x 310	GG 25	200 13 574	
11	2	2	2			Kegelstift	Tapered pin	Goupille	8 x 36	DIN 7978	241 30 110	
11				2		Kegelstift	Tapered pin	Goupille	10 x 36	DIN 7978	241 30 106	
11					2	Kegelstift	Tapered pin	Goupille	12 x 40	DIN 7978	241 30 105	
12	2	2	2	2	2	Magnet	Magnet	Aimant	ø26 x 10		200 13 374	
13	1	1				O-Ring	O-ring	Joint torique	180 x 3	FPM	239 70 424 <sup>1)</sup>	1) im Dichtungs- satz enthalten / included in set of seals / compris dans le jeu de joints (Seite/page: 16)
13			1			O-Ring	O-ring	Joint torique	235 x 3	FPM	239 70 432 <sup>1)</sup>	
13				1		O-Ring	O-ring	Joint torique	270 x 3	FPM	239 70 433 <sup>1)</sup>	
13					1	O-Ring	O-ring	Joint torique	355 x 4	FPM	239 70 124 <sup>1)</sup>	
14	1	1	1			Öler	Oil cup	Graisseur	ø50 x 90		200 13 460	
14				1	1	Öler	Oil cup	Graisseur	ø63 x 110		490 13 103	
15	1	1	1	1	1	Dichtring	Gasket ring	Joint	15,1 x 22 x 2	FPM	239 55 165	
16	4	4	4			Zylinderschraube	Cylinder screw	Vis à tête cylindrique	M 8 x 45	DIN 912	201 03 267	
16				8		Zylinderschraube	Cylinder screw	Vis à tête cylindrique	M 10 x 45	DIN 912	201 03 135	
16					8	Zylinderschraube	Cylinder screw	Vis à tête cylindrique	M 12 x 60	DIN 912	201 03 150	
17	1	1	1	1	1	Verschlussschraube	Plug screw	Bouchon fileté	G 3/8"	DIN 908	200 13 497	
17a	2	2	2	2	2	Verschlussschraube	Plug screw	Bouchon fileté	M 16 x 1,5	DIN 908	201 27 105	
18	3	3	3	3	3	Dichtring	Gasket ring	Joint	15,1 x 22 x 2	FPM	239 55 165	
19	1	1	1			O-Ring	O-ring	Joint torique	60 x 3	FPM	239 70 155 <sup>1)</sup>	
19				1	1	O-Ring	O-ring	Joint torique	90 x 3	FPM	239 70 302 <sup>1)</sup>	
20	1	1	1			O-Ring	O-ring	Joint torique	80 x 3	FPM	239 70 223 <sup>1)</sup>	
20				1	1	O-Ring	O-ring	Joint torique	139,5 x 3	FPM	239 70 327 <sup>1)</sup>	
21	1	1	1			Sicherungsring	Circlip	Circlip	47 x 1,75	DIN 472	231 04 132	
21				1	1	Sicherungsring	Circlip	Circlip	72 x 2,5	DIN 472	231 04 145	
22	1	1	1			Radial-Dichtring	Radial shaft seal	Joint radial	35 x 47 x 6/5,5	FPM	200 13 031 <sup>1)</sup>	
22				1	1	Radial-Dichtring	Radial shaft seal	Joint radial	50 x 72 x 7/6	FPM	200 13 032 <sup>1)</sup>	
23	1	1	1			Simmerringgehäuse	Shaft seal housing	Boîte à joints d'arbre	ø112 x 95	GG 25	200 13 417	
23				1	1	Simmerringgehäuse	Shaft seal housing	Boîte à joints d'arbre	ø172 x 95	GG 25	200 13 562	
24	4	4	4	4	4	Zylinderschraube	Cylinder screw	Vis à tête cylindrique	M 6 x 16	DIN 912	201 03 102	
25	1	1	1			Sicherungsring	Circlip	Circlip	47 x 1,75	DIN 472	231 04 132	
26	1	1	1			Radial-Dichtring	Radial shaft seal	Joint radial	35 x 47 x 6/5,5	FPM	200 13 031 <sup>1)</sup>	
26				1	1	Radial-Dichtring	Radial shaft seal	Joint radial	50 x 65 x 8	FPM	200 13 455 <sup>1)</sup>	
27	1	1	1			Filzring	Felt disk	Disque en feutre	50,5 x 38 x 5,5	Filz	200 13 441 <sup>1)</sup>	
27				1	1	Filzring	Felt disk	Disque en feutre	70,5 x 53 x 6	Filz	200 13 571 <sup>1)</sup>	
28	1	1	1			Sprengring	Circlip	Circlip	B 50	DIN 7993	200 13 437	
28				1	1	Sprengring	Circlip	Circlip	B 70	DIN 7993	231 02 129	
29	1	1				Schutzrohr	Protective tube	Tuyau protecteur	ø125 x 60	St	200 13 505	

**Bei Ersatzteilbestellungen bitte unbedingt die Katalog- und Fabrikations-Nummer angeben !**

**If you order spare parts, please always indicate the catalog and serial number !**

**Lorsque vous commandez des pièces de rechange, veuillez toujours indiquer le numéro de catalogue et de fabrication !**

Pos.	Stückzahl / Quantity Nombre de pièces					zu Abb.1 / see fig.1 / voir fig.1 RUVAC WA/WAU			Abmessungen / Dimensions (mm)		Bestell-Nr. Ref. No. Réf.	Bemerkungen Notes Remarques
	151	251	501	1001	2001	Benennung	Description	Désignation	Werkstoff/Material/Matériel			
29			1			Schutzrohr	Protective tube	Tuyau protecteur	ø127 x 70	PA6/B35	200 13 425	
29				1	1	Schutzrohr	Protective tube	Tuyau protecteur	ø176 x 139	PA6/B35	200 13 584	
30	1	1				O-Ring	O-ring	Joint torique	180 x 3	FPM	239 70 424 <sup>1)</sup>	1) im Dichtungssatz enthalten / included in set of seals / compris dans le jeu de joints (Seite/page: 16)
30			1			O-Ring	O-ring	Joint torique	235 x 3	FPM	239 70 432 <sup>1)</sup>	
30				1		O-Ring	O-ring	Joint torique	270 x 3	FPM	239 70 433 <sup>1)</sup>	
30					1	O-Ring	O-ring	Joint torique	355 x 4	FPM	239 70 124 <sup>1)</sup>	
31	1	1				Lagerflansch AS	Front end plate	Flasque côte de devant	180 x 248 x 51	GG 25	200 13 469	
31			1			Lagerflansch AS	Front end plate	Flasque côte de devant	220 x 305 x 51,5	GG 25	200 13 365	
31				1		Lagerflansch AS	Front end plate	Flasque côte de devant	265 x 370 x 62	GG 25	200 13 887	
31					1	Lagerflansch AS	Front end plate	Flasque côte de devant	320 x 455 x 70	GG 25	200 13 101	
32	2	2	2			Zylinderschraube	Cylinder screw	Vis à tête cylindrique	M 8 x 25	DIN 6912	201 03 004	
32				4		Zylinderschraube	Cylinder screw	Vis à tête cylindrique	M 10 x 25	DIN 6912	201 03 005	
32					4	Zylinderschraube	Cylinder screw	Vis à tête cylindrique	M 12 x 30	DIN 6912	201 03 006	
33	6	6				Kolbenring	Piston ring	Joint d'arbre	35 x 2	DIN34110	231 79 256	
33			6			Kolbenring	Piston ring	Joint d'arbre	40 x 2	DIN34110	231 79 259	
33				8		Kolbenring	Piston ring	Joint d'arbre	45 x 2	DIN34110	231 53 217	
33					8	Kolbenring	Piston ring	Joint d'arbre	50 x 2,5	DIN34110	231 53 216	
34	2	2				Kolbenringhalter	Piston ring holder	Support de joint d'arbre	ø25 x 35 x 19	St	431 31 291	
34			2			Kolbenringhalter	Piston ring holder	Support de joint d'arbre	ø30 x 40 x 18,5	St	431 31 293	
34				2		Kolbenringhalter	Piston ring holder	Support de joint d'arbre	ø35 x 45 x 21	St	431 31 290	
34					2	Kolbenringhalter	Piston ring holder	Support de joint d'arbre	ø40 x 50 x 27	St	200 13 244	
35	2	2				O-Ring	O-ring	Joint torique	25 x 2	FPM	239 70 191 <sup>1)</sup>	
35			2			O-Ring	O-ring	Joint torique	30 x 2	FPM	239 70 415 <sup>1)</sup>	
35				2		O-Ring	O-ring	Joint torique	35 x 2	FPM	239 70 435 <sup>1)</sup>	
35					2	O-Ring	O-ring	Joint torique	40 x 2	FPM	239 70 416 <sup>1)</sup>	
36	2	2				Spritzring	Splash ring	Anneau de graissage	ø51 x 10	St	200 13 503	
36			2			Spritzring	Splash ring	Anneau de graissage	ø55 x 8,5	St	200 13 388	
36				2		Spritzring	Splash ring	Anneau de graissage	ø63 x 13	St	200 13 262	
36					2	Spritzring	Splash ring	Anneau de graissage	ø71 x 13	St	200 13 245	
37	2	2				Kugellager	Ball bearing	Roulement à billes	25 x 62 x 17	6305 C3	200 13 092	
37			2			Kugellager	Ball bearing	Roulement à billes	30 x 72 x 19	6306 C3	200 13 093	
37				2		Kugellager	Ball bearing	Roulement à billes	35 x 80 x 21	6307 E2	200 13 610	
37					2	Kugellager	Ball bearing	Roulement à billes	40 x 90 x 23	6308 E3	200 13 611	
38	2	2				Wellfeder	Elastic shims	Rondelle elastiques	51 x 61 x 0,5	St	200 13 080	
38			2			Wellfeder	Elastic shims	Rondelle elastiques	61 x 71 x 0,5	St	200 13 072	
38				2		Wellfeder	Elastic shims	Rondelle elastiques	71 x 79 x 0,6	St	200 13 088	
38					2	Wellfeder	Elastic shims	Rondelle elastiques	79 x 89 x 0,6	St	200 13 089	

**Bei Ersatzteilbestellungen bitte unbedingt die Katalog- und Fabrikations-Nummer angeben !**

**If you order spare parts, please always indicate the catalog and serial number !**

**Lorsque vous commandez des pièces de rechange, veuillez toujours indiquer le numéro de catalogue et de fabrication !**





Abb./Fig. 2 RUVAC WA/WAU

Pos.	Stückzahl / Quantity Nombre de pièces					zu Abb.2 / see fig.2 / voir fig.2 RUVAC WA/WAU			Abmessungen / Dimensions (mm)		Bestell-Nr. Ref. No. Réf.	Bemerkungen Notes Remarques
	151	251	501	1001	2001	Benennung	Description	Désignation	Werkstoff/Material/Matériel			
1	1	1	1			Senkschraube	Countersunk screw	Vis noyée	M 5 x 55	DIN 7991	200 13 506	
1				1	1	Senkschraube	Countersunk screw	Vis noyée	M 5 x 65	DIN 7991	200 13 639	
2	2	2				O-Ring	O-ring	Joint torique	180 x 3	FPM	239 70 424 <sup>1)</sup>	1) im Dichtungssatz enthalten / included in set of seals /
2			2			O-Ring	O-ring	Joint torique	235 x 3	FPM	239 70 432 <sup>1)</sup>	
2				2		O-Ring	O-ring	Joint torique	270 x 3	FPM	239 70 433 <sup>1)</sup>	
2					2	O-Ring	O-ring	Joint torique	355 x 4	FPM	239 70 124 <sup>1)</sup>	
3	2	2				Zylinderstift	Cylinder pin	Goupille cylindrique	8m6 x 24	DIN 7979	200 13 581	
3			2			Zylinderstift	Cylinder pin	Goupille cylindrique	8m6 x 32	DIN 7979	200 13 200	
3				2		Zylinderstift	Cylinder pin	Goupille cylindrique	10m6 x 36	DIN 7979	200 13 266	(Seite/page: 16)
3					2	Zylinderstift	Cylinder pin	Goupille cylindrique	12m6 x 36	DIN 7979	241 03 014	
4	1	1				Lagerflansch RS	Front end plate	Flasque côte de devant	180 x 248 x 51	GG 25	200 13 470	
4			1			Lagerflansch RS	Front end plate	Flasque côte de devant	220 x 305 x 51,5	GG 25	200 13 366	
4				1		Lagerflansch RS	Front end plate	Flasque côte de devant	265 x 370 x 62	GG 25	200 13 888	
4					1	Lagerflansch RS	Front end plate	Flasque côte de devant	320 x 455 x 70	GG 25	200 14 089	
5	1					Rohr	Tube	Tube	ø12 x 2 x 99,8	St	200 13 154	
5		1				Rohr	Tube	Tube	ø12 x 2 x 162,8	St	200 13 156	
5			1			Rohr	Tube	Tube	ø12 x 2 x 209,8	St	200 13 166	
5				1		Rohr	Tube	Tube	ø18 x 270	St	200 13 147	
5					1	Rohr	Tube	Tube	ø18 x 340	St	200 13 146	
7*)	8	8	8			Stiftschraube	Threaded stud	Goujon filetés	1/2"-13 x 2"	St	200 14 320*)	*) USA-Ausführung / USA version
7*)				8		Stiftschraube	Threaded stud	Goujon filetés	5/8"-11 x 2"	St	200 14 351*)	
7*)					16	Stiftschraube	Threaded stud	Goujon filetés	5/8"-11 x 2,5"	St	200 14 352*)	
8*)	2	2	2			Übergangsfansch	Adapter flange	Bride intermédiaire	DN 63 / 3" ANSI	St	200 14 306*)	
8*)				2		Übergangsfansch	Adapter flange	Bride intermédiaire	DN 100/ 4" ANSI	St	200 14 315*)	
8*)					2	Übergangsfansch	Adapter flange	Bride intermédiaire	DN 160 / 6" ANSI	St	200 14 317*)	
8*)x)					2	Übergangsfansch	Adapter flange	Bride intermédiaire	DN 160 / 6" ANSI	St	200 14 341*)x)	x) nur für WAU /
9*)	2	2	2	2		Ringschraube	Eye bolt	Boulon à oeillet	5/8"-11 x 3/4"		200 14 319*)	only for WAU /
10	2	2	2			Ringmutter	Ring nut	Ecrou à anneau	M 12	DIN 582	211 15 103	seulement pour WAU
10				2	2	Ringmutter	Ring nut	Ecrou à anneau	M 16	DIN 582	211 15 104	
11	2	2	2			Stiftschraube	Threaded stud	Goujon filetés	M 12 x 50	DIN 939	201 08 221	
11				2		Stiftschraube	Threaded stud	Goujon filetés	M 16 x 60	DIN 939	201 08 245	
11					2	Stiftschraube	Threaded stud	Goujon filetés	M 16 x 50		200 14 457	
12	8	8	8			Sechskantschraube	Hexagonal bolts	Vis à six pans	M 12 x 50	DIN 933	201 02 385	
12				8	16	Sechskantschraube	Hexagonal bolts	Vis à six pans	M 16 x 55	DIN 933	201 02 435	
13	2	2	2			Überwurfflansch	Collar ring flange	Bride à chapeau	DN 63	St	361 16 120	
13				2		Überwurfflansch	Collar ring flange	Bride à chapeau	DN 100	St	361 16 121	
13					2	Überwurfflansch	Collar ring flange	Bride à chapeau	DN 160	St	361 16 126	
14	2	2	2			Sprengring	Circlip	Circlip	DN 63	St	231 02 401	
14				2		Sprengring	Circlip	Circlip	DN 100	St	231 02 402	

Pos.	Stückzahl / Quantity Nombre de pièces					zu Abb.2 / see fig.2 / voir fig.2 RUVAC WA/WAU			Abmessungen / Dimensions (mm)		Bestell-Nr. Ref. No. Réf.	Bemerkungen Notes Remarques
	151	251	501	1001	2001	Benennung	Description	Désignation	Werkstoff/Material/Matériel			
14					2	Sprengring	Circlip	Circlip	DN 160	St	231 02 412	
15	1	1	1			O-Ring	O-ring	Joint torique	72,39 x 5,33	FPM	239 70 510 <sup>1)</sup>	1) im Dichtungssatz enthalten / included in set of seals / compris dans le jeu de joints (Seite/page: 16)
15				1		O-Ring	O-ring	Joint torique	104,14 x 5,33	FPM	239 70 511 <sup>1)</sup>	
15					1	O-Ring	O-ring	Joint torique	151,77 x 5,33	FPM	239 70 512 <sup>1)</sup>	
16	1	1	1			Außenring	Outer supporting ring	Bague extérieure	DN 63	Al	233 93 301	
16				1		Außenring	Outer supporting ring	Bague extérieure	DN 100	Al	233 93 302	
16					1	Außenring	Outer supporting ring	Bague extérieure	DN 160	Al	233 93 303	
17	1	1	1			Schmutzfänger	Dirt trap	Piège à impuretes	DN 63	St	410 70 116	
17				1		Schmutzfänger	Dirt trap	Piège à impuretes	DN 100	St	410 70 117	
17					1	Schmutzfänger	Dirt trap	Piège à impuretes	DN 160	St	634 08 344	
18	1					Gehäuse WA	Housing WA	Carter WA	248 x 100 x 280	GG 25	200 13 780	
18		1				Gehäuse WA	Housing WA	Carter WA	248 x 163 x 280	GG 25	200 13 784	
18			1			Gehäuse WA	Housing WA	Carter WA	305 x 210 x 320	GG 25	200 13 789	
18				1		Gehäuse WA	Housing WA	Carter WA	370 x 265 x 370	GG 25	200 13 818	
18					1	Gehäuse WA	Housing WA	Carter WA	455 x 320 x 460	GG 25	200 13 897	
19 <sup>x)</sup>	4	4				Zylinderschraube	Cylinder screw	Vis à tête cylindrique	M 6 x 16	DIN 912	201 03 102	x) nur für WAU / only for WAU / seulement pour WAU
19 <sup>x)</sup>			4	4		Zylinderschraube	Cylinder screw	Vis à tête cylindrique	M 6 x 20	DIN 912	201 03 103	
19 <sup>x)</sup>					4	Zylinderschraube	Cylinder screw	Vis à tête cylindrique	M 8 x 20	DIN 912	201 03 120	
20 <sup>x)</sup>	1					Deckel	Cover	Couvercle	80 x 80 x 20	St	351 11 256	
20 <sup>x)</sup>		1				Deckel	Cover	Couvercle	100 x 100 x 42	Al	351 11 257	
20 <sup>x)</sup>			1			Deckel	Cover	Couvercle	ø120 x 67	Al	351 11 252	
20 <sup>x)</sup>				1		Deckel	Cover	Couvercle	ø160 x 92	Al	351 11 259	
20 <sup>x)</sup>					1	Deckel	Cover	Couvercle	ø220 x 120	Al	403 03 124	
21 <sup>x)</sup>	1					O-Ring	O-ring	Joint torique	65 x 5	FPM	239 70 129 <sup>1)</sup>	
21 <sup>x)</sup>		1	1			O-Ring	O-ring	Joint torique	90 x 3	FPM	239 70 302 <sup>1)</sup>	
21 <sup>x)</sup>				1		O-Ring	O-ring	Joint torique	120 x 5	FPM	239 70 142 <sup>1)</sup>	
21 <sup>x)</sup>					1	O-Ring	O-ring	Joint torique	180 x 3	FPM	239 70 424 <sup>1)</sup>	
22 <sup>x)</sup>	1	1				DU-Buchse	Socket	Douille	52 x 57 x 15	DU	270 27 205	
22 <sup>x)</sup>			1			DU-Buchse	Socket	Douille	40 x 44 x 30	DU	270 27 125	
22 <sup>x)</sup>				1		DU-Buchse	Socket	Douille	90 x 95 x 60	DU	270 27 212	
22 <sup>x)</sup>					2	DU-Buchse	Socket	Douille	110 x 115 x 30	DU	270 27 211	
23 <sup>x)</sup>	1					Druckfeder	Spring	Ressort	1,4 x 25 x 150	St	221 61 253	
23 <sup>x)</sup>		1				Druckfeder	Spring	Ressort	1,5 x 20 x 64	St	221 61 236	
23 <sup>x)</sup>			1			Druckfeder	Spring	Ressort	1,5 x 20 x 115	St	221 61 235	
23 <sup>x)</sup>				1		Druckfeder	Spring	Ressort	3 x 45 x 165	St	221 61 239	
23 <sup>x)</sup>					1	Druckfeder	Spring	Ressort	3,5 x 50 x 190	St	221 61 242	
24 <sup>x)</sup>	1					O-Ring	O-ring	Joint torique	40 x 5	FPM	239 70 127 <sup>1)</sup>	
24 <sup>x)</sup>		1				O-Ring	O-ring	Joint torique	65 x 5	FPM	239 70 129 <sup>1)</sup>	
24 <sup>x)</sup>			1			O-Ring	O-ring	Joint torique	55 x 5	FPM	239 70 504 <sup>1)</sup>	

Pos.	Stückzahl / Quantity Nombre de pièces					zu Abb.2 / see fig.2 / voir fig.2 RUVAC WA/WAU			Abmessungen / Dimensions (mm)		Bestell-Nr. Ref. No. Réf.	Bemerkungen Notes Remarques
	151	251	501	1001	2001	Benennung	Description	Désignation	Werkstoff/Material/Matériel			
24 <sup>x</sup> )				1		O-Ring	O-ring	Joint torique	100 x 5	FPM	239 70 139 <sup>1</sup> )	
24 <sup>x</sup> )					1	O-Ring	O-ring	Joint torique	125 x 5	FPM	239 70 419 <sup>1</sup> )	x) nur für WAU /
25 <sup>x</sup> )	1					Ventilteller	Valve plate	Clapet soupape	ø52 x 45	St	401 59 152	only for WAU /
25 <sup>x</sup> )		1				Ventilteller	Valve plate	Clapet soupape	ø76 x 45	GG 25	401 59 153	seulement pour
25 <sup>x</sup> )			1			Ventilteller	Valve plate	Clapet soupape	ø76 x 66	GG 25	401 48 108	WAU
25 <sup>x</sup> )				1		Ventilteller	Valve plate	Clapet soupape	ø113 x 75	GG 25	401 59 155	
25 <sup>x</sup> )					1	Ventilteller	Valve plate	Clapet soupape	ø162 x 120	GG 25	401 59 156	
26 <sup>x</sup> )	1					O-Ring	O-ring	Joint torique	40 x 5	FPM	239 70 127 <sup>1</sup> )	1) im Dichtungs-
26 <sup>x</sup> )		1	1			O-Ring	O-ring	Joint torique	65 x 5	FPM	239 70 129 <sup>1</sup> )	satz enthalten /
26 <sup>x</sup> )				1		O-Ring	O-ring	Joint torique	100 x 5	FPM	239 70 139 <sup>1</sup> )	included in set of
26 <sup>x</sup> )					1	O-Ring	O-ring	Joint torique	150 x 5	FPM	239 70 526 <sup>1</sup> )	seals /
27 <sup>x</sup> )	1					Gehäuse WAU	Housing WAU	Carter WAU	295 x 100 x 280	GG 25	200 13 782	compris dans le
27 <sup>x</sup> )		1				Gehäuse WAU	Housing WAU	Carter WAU	295 x 163 x 280	GG 25	200 13 786	jeu de joints
27 <sup>x</sup> )			1			Gehäuse WAU	Housing WAU	Carter WAU	345 x 210 x 320	GG 25	200 13 791	(Seite/page: 16)
27 <sup>x</sup> )				1		Gehäuse WAU	Housing WAU	Carter WAU	470 x 265 x 370	GG 25	200 13 864	
27 <sup>x</sup> )					1	Gehäuse WAU	Housing WAU	Carter WAU	595 x 320 x 460	GG 25	200 13 903	
28	1	1	1	1	1	Dichtring	Gasket ring	Joint	15,1 x 22 x 2	FPM	239 55 165 <sup>1</sup> )	
29	1	1	1	1	1	Verschlußschraube	Plug screw	Bouchon fileté	M 16 x 1,5	DIN 908	201 27 105	
31	1	1	1			Paßfeder	Key	Clavette	8 x 7 x 22	DIN 6880	221 16 001	
31				1	1	Paßfeder	Key	Clavette	A 10 x 8 x 36	DIN 6880	627 04 425	
32	4	4	4			Zylinderschraube	Cylinder screw	Vis à tête cylindrique	M 10 x 30	DIN 912	201 03 133	
32				4		Zylinderschraube	Cylinder screw	Vis à tête cylindrique	M 12 x 35	DIN 912	201 03 146	
32					8	Zylinderschraube	Cylinder screw	Vis à tête cylindrique	M 12 x 45	DIN 912	201 03 147	
33	4	4	4			Scheibe	Washer	Rondelle	A 10,5	DIN 125	221 01 108	
33				4	8	Scheibe	Washer	Rondelle	A 13	DIN 125	221 01 109	
34	1					Fuß rechts	Foot right	Pied à droite	400 x 52	Al	463 50 107	
34		1				Fuß rechts	Foot right	Pied à droite	405 x 50	Al	627 02 310	
34			1			Fuß rechts	Foot right	Pied à droite	486 x 58	Al	200 13 191	
34				1		Fuß rechts	Foot right	Pied à droite	560 x 65	Al	200 13 176	
34					1	Fuß rechts	Foot right	Pied à droite	800 x 110	Al	200 13 842	
35	1					Fuß links	Foot left	Pied à gauche	400 x 52	Al	463 50 108	
35		1				Fuß links	Foot left	Pied à gauche	405 x 50	Al	627 02 309	
35			1			Fuß links	Foot left	Pied à gauche	486 x 58	Al	200 13 190	
35				1		Fuß links	Foot left	Pied à gauche	560 x 65	Al	200 13 175	
35					1	Fuß links	Foot left	Pied à gauche	800 x 110	Al	200 13 840	
36	1	1	1			Außenring	Outer ring	Bague extérieure	DN 63	Al	233 93 341	
36				1		Außenring	Outer ring	Bague extérieure	DN 100	Al	233 93 342	
36					1	Außenring	Outer ring	Bague extérieure	DN 160	Al	233 93 343	
37	1	1	1			O-Ring	O-ring	Joint torique	80 x 5	FPM	239 70 136	

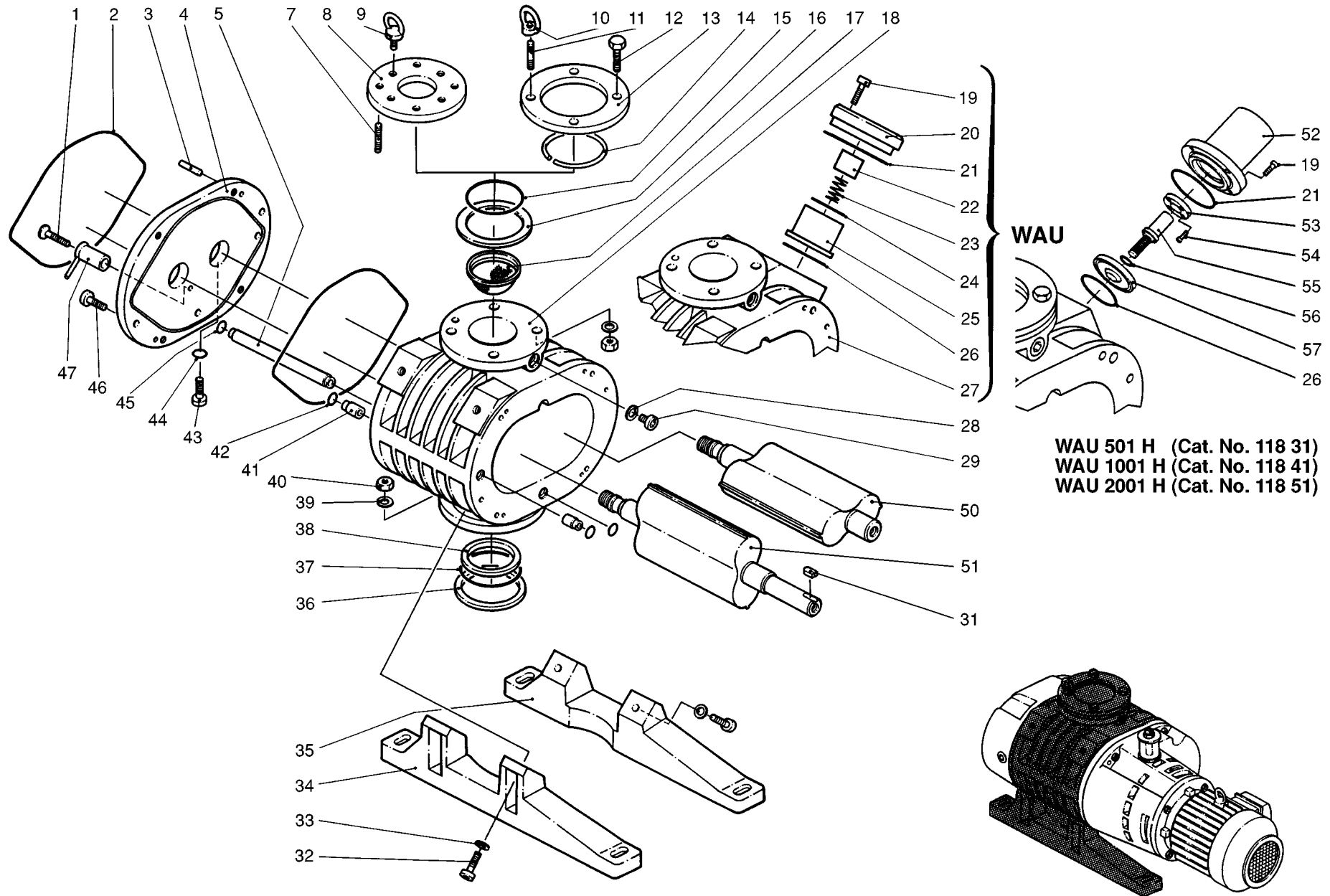
Pos.	Stückzahl / Quantity Nombre de pièces					zu Abb.2 / see fig.2 / voir fig.2 RUVAC WA/WAU			Abmessungen / Dimensions (mm)		Bestell-Nr. Ref. No. Réf.	Bemerkungen Notes Remarques
	151	251	501	1001	2001	Benennung	Description	Désignation	Werkstoff/Material/Matériel			
37				1		O-Ring	O-ring	Joint torique	110 x 5	FPM	239 70 164	
37					1	O-Ring	O-ring	Joint torique	165 x 5	FPM	239 70 146	
38	1	1	1			Innenring	Inner ring	Bague intérieure	DN 63 ISO-F		233 93 239	
38				1		Innenring	Inner ring	Bague intérieure	DN 100 ISO-F		233 93 330	
38					1	Innenring	Inner ring	Bague intérieure	DN 160 ISO-F		233 93 331	
39	8	8	8			Scheibe	Washer	Rondelle	A 13	DIN 125	221 01 109	
39				8	16	Scheibe	Washer	Rondelle	B 17	DIN 125	221 01 112	
40	8	8	8			Mutter	Hex nut	Ecrou	M 12	DIN 934	211 01 115	
40				8	16	Mutter	Hex nut	Ecrou	M 16	DIN 934	211 01 117	
40*)	8	8	8			Mutter	Hex nut	Ecrou	1/2" - 13	St	200 14 321*)	*) USA-
40*)				8	16	Mutter	Hex nut	Ecrou	5/8" - 11	St	200 14 350*)	Ausführung /
41	2	2	2			Rohrstück	Tube piece	Raccord tubulaire	12 x 2 x 20	St	200 13 157	USA version
41				2	2	Rohrstück	Tube piece	Raccord tubulaire	18 x 1,5 x 20	St	627 04 412	
42	2	2	2			O-Ring	O-ring	Joint torique	11,5 x 3	FPM	239 70 111 <sup>1)</sup>	1) im Dichtungs-
42				2	2	O-Ring	O-ring	Joint torique	17 x 3	FPM	239 70 154 <sup>1)</sup>	satz enthalten /
43				1	1	Zylinderschraube	Cylinder screw	Vis à tête cylindrique	M 8 x 10	St	200 13 635	included in set of
44				1	1	O-Ring	O-ring	Joint torique	8 x 2	FPM	239 70 149	seals /
45	2	2	2			O-Ring	O-ring	Joint torique	11,5 x 3	FPM	239 70 111 <sup>1)</sup>	compris dans le
45				2	2	O-Ring	O-ring	Joint torique	17 x 3	FPM	239 70 154 <sup>1)</sup>	jeu de joints
46	2	2	2			Zylinderschraube	Cylinder screw	Vis à tête cylindrique	M 8 x 25	DIN 6912	201 03 004	(Seite/page: 16)
46				4		Zylinderschraube	Cylinder screw	Vis à tête cylindrique	M 10 x 25	DIN 6912	201 03 005	
46					4	Zylinderschraube	Cylinder screw	Vis à tête cylindrique	M 12 x 30	DIN 6912	201 03 006	
47	1	1				Stauraohr kompl.	Injektion tube compl.	Tube injecteur compl.	ø 14 x 44	St	200 13 518	
47			1			Stauraohr kompl.	Injektion tube compl.	Tube injecteur compl.	ø 30 x 47	St	200 14 102	
47				1		Stauraohr kompl.	Injektion tube compl.	Tube injecteur compl.		St	200 13 640	
47					1	Stauraohr kompl.	Injektion tube compl.	Tube injecteur compl.	ø 23 x 56	St	200 13 641	
50	1					Nebenkolben	Auxiliary impeller	Pale secondaire		C45N	200 14 402	
50		1				Nebenkolben	Auxiliary impeller	Pale secondaire		C45N	200 14 408	
50			1			Nebenkolben	Auxiliary impeller	Pale secondaire		C45N	200 14 359	
50				1		Nebenkolben	Auxiliary impeller	Pale secondaire		C45N	200 14 390	
50					1	Nebenkolben	Auxiliary impeller	Pale secondaire		C45N	200 14 396	
51	1					Antriebskolben	Driven impeller	Pale actionnée		C45N	200 14 400	
51		1				Antriebskolben	Driven impeller	Pale actionnée		C45N	200 14 406	
51			1			Antriebskolben	Driven impeller	Pale actionnée		C45N	200 14 357	
51				1		Antriebskolben	Driven impeller	Pale actionnée		C45N	200 14 388	
51					1	Antriebskolben	Driven impeller	Pale actionnée		C45N	200 14 394	
52			1			Haube	Hood	Capot			200 14 224	
52				1		Haube	Hood	Capot			200 14 216	
52					1	Haube	Hood	Capot			200 14 220	





Abb./Fig. 3 RUVAC WA/WAU

Pos.	Stückzahl / Quantity Nombre de pièces					<b>zu Abb.3 / see fig.3 / voir fig.3 RUVAC WA/WAU</b>			Abmessungen / Dimensions (mm)		Bestell-Nr. Ref. No. Réf.	Bemerkungen Notes Remarques
	151	251	501	1001	2001	Benennung	Description	Désignation	Werkstoff/Material/Matériel			
1	1	1	1	1	1	Schraubring	Threaded ring	Anneau fileté	M 42 x 1,5	Al	200 13 294	
2	1	1	1	1	1	Scheibe	Washer	Rondelle	ø40/30 x 1	Al	200 14 335	
3	1	1	1	1	1	Schauglas	Sight glass	Hublot	ø39,5 x 4	Glas	226 80 140	
4	1	1	1	1	1	O-Ring	O-ring	Joint torique	35 x 2,5	FPM	200 13 975 <sup>1)</sup>	1) im Dichtungssatz enthalten / included in set of seals / compris dans le jeu de joints
5	1	1	1	1	1	Reflektor	Reflector	Réflecteur	ø34 x 7		200 13 180 <sup>1)</sup>	
6	2	2	2	2	2	Verschlußschraube	Plug screw	Bouchon fileté	M 16 x 1,5	DIN 908	201 27 105	
7	2	2	2	2	2	Dichtring	Gasket ring	Joint	15,1 x 22 x 2	FPM	239 55 165 <sup>1)</sup>	
8	1	1				Gehäusedeckel	Housing cover	Carter de couvercle	180 x 248 x 112	GG 25	200 14 075	
8			1			Gehäusedeckel	Housing cover	Carter de couvercle	220 x 305 x 108	GG 25	200 14 078	
8				1		Gehäusedeckel	Housing cover	Carter de couvercle	265 x 370 x 143	GG 25	200 14 076	(Seite/page: 16)
8					1	Gehäusedeckel	Housing cover	Carter de couvercle	320 x 455 x 198	GG 25	200 14 083	
9	1	1	1	1	1	Dichtring	Gasket ring	Joint	15,1 x 22 x 2	FPM	239 55 165 <sup>1)</sup>	
10	1	1	1	1	1	Magnetverschlußschraube	Magnet lock screw	Bouchon fileté avec aimant	M 16 x 1,5	DIN 908	200 13 369	
11	2	2				Mutter	Hex nut	Ecrou	M 18 x 1,5	DIN 439	211 10 215	
11			2			Mutter	Hex nut	Ecrou	M 24 x 1,5	St	200 13 400	
11				2		Mutter	Hex nut	Ecrou	M 27 x 1,5	St	200 13 337	
11					2	Mutter	Hex nut	Ecrou	M 30 x 1,5	St	200 13 248	
12	1	1				Schleuderrinne	Oil splash duct	Conduit barboteur	ø125 x 29	Al	200 13 501	
12			1			Schleuderrinne	Oil splash duct	Conduit barboteur	ø149 x 28	Al	200 13 377	
12				1		Schleuderrinne	Oil splash duct	Conduit barboteur	ø175 x 13	Al	200 13 220	
12					1	Schleuderrinne	Oil splash duct	Conduit barboteur	ø220 x 15	Al	200 13 250	
13	1	1				Zahnradpaar	Pair of gearwheels	Paire de pignons d'engrenage	ø72 x 26	St	200 13 473	
13			1			Zahnradpaar	Pair of gearwheels	Paire de pignons d'engrenage	ø89 x 34	St	200 13 433	
13				1		Zahnradpaar	Pair of gearwheels	Paire de pignons d'engrenage	ø111,7 x 52	St	200 13 541	
13					1	Zahnradpaar	Pair of gearwheels	Paire de pignons d'engrenage	ø142 x 50	St	200 13 037	
14	2	2				Sicherungsring	Circlip	Circlip	62 x 2	DIN 472	231 04 140	
14			2			Sicherungsring	Circlip	Circlip	72 x 2,5	DIN 472	231 04 145	
14				2		Sicherungsring	Circlip	Circlip	80 x 2,5	DIN 472	231 04 149	
14					2	Sicherungsring	Circlip	Circlip	90 x 3	DIN 472	231 04 150	
15				2		Stützscheibe	Supporting plate	Disque de support	63 x 80 x 2	DIN 988	200 14 072	
15					4	Stützscheibe	Supporting plate	Disque de support	70 x 90 x 1	DIN 988	221 05 236	
16	6	6				Paßscheibe	Gauge disc	Disque d'ajustage	50 x 62 x 0,5	DIN 988	221 05 159	
16			4			Paßscheibe	Gauge disc	Disque d'ajustage	56 x 72 x 0,5	DIN 988	221 05 158	
16				2		Paßscheibe	Gauge disc	Disque d'ajustage	63 x 80 x 0,5	DIN 988	221 05 149	
16					4	Paßscheibe	Gauge disc	Disque d'ajustage	70 x 90 x 0,5	DIN 988	221 05 234	
17	2	2				Paßscheibe	Gauge disc	Disque d'ajustage	50 x 62 x 0,05	St	221 05 165	
17			2			Paßscheibe	Gauge disc	Disque d'ajustage	56 x 72 x 0,05	St	221 05 152	

**Bei Ersatzteilbestellungen bitte unbedingt die Katalog- und Fabrikations-Nummer angeben !**

**If you order spare parts, please always indicate the catalog and serial number !**

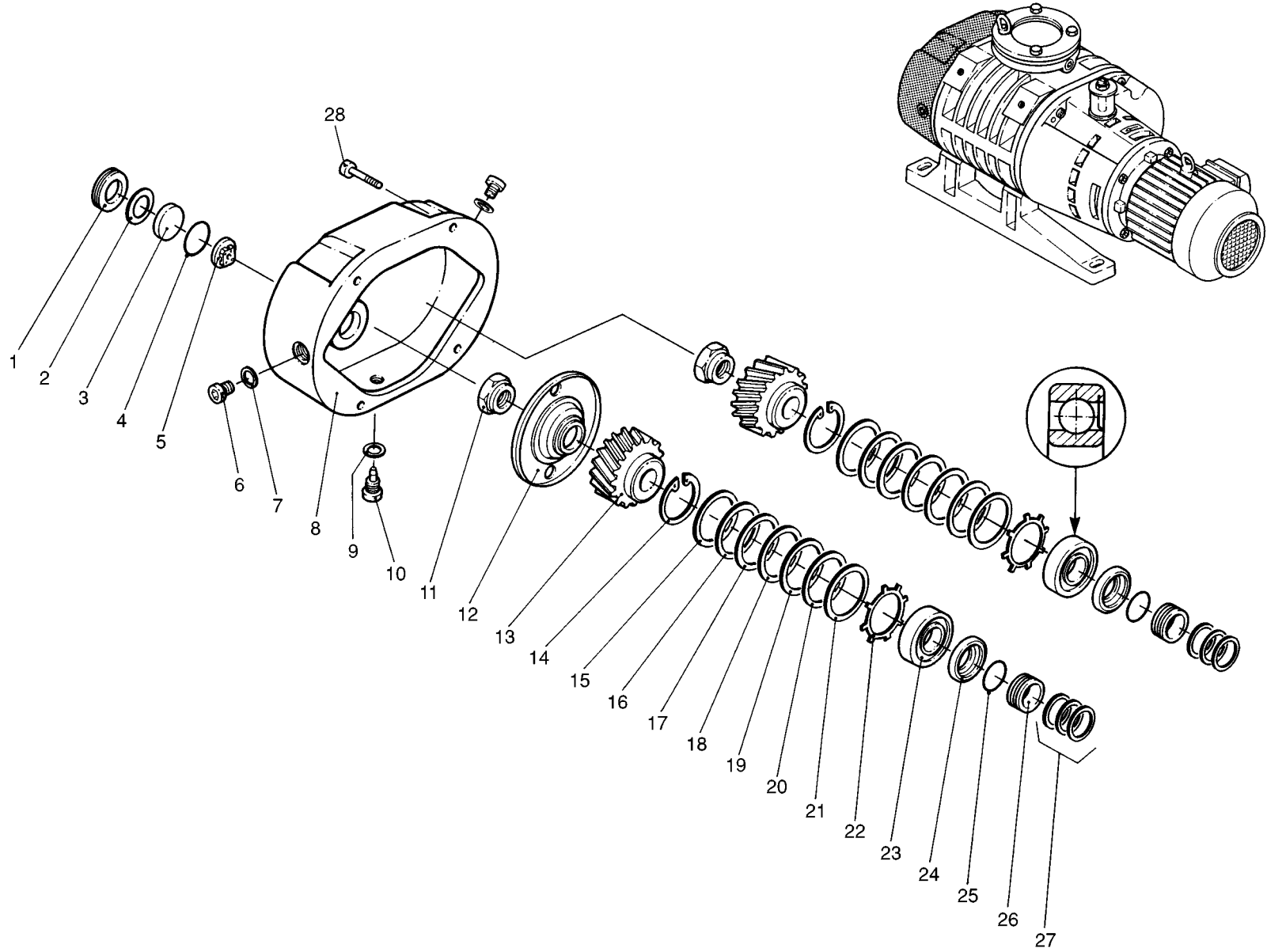
**Lorsque vous commandez des pièces de rechange, veuillez toujours indiquer le numéro de catalogue et de fabrication !**

Pos.	Stückzahl / Quantity Nombre de pièces					<b>zu Abb.3 / see fig.3 / voir fig.3 RUVAC WA/WAU</b>			Abmessungen / Dimensions (mm)		Bestell-Nr. Ref. No. Réf.	Bemerkungen Notes Remarques
	151	251	501	1001	2001	Benennung	Description	Désignation	Werkstoff/Material/Matériel			
17				2		Paßscheibe	Gauge disc	Disque d'ajustage	63 x 80 x 0,05	St	221 05 150	
17					2	Paßscheibe	Gauge disc	Disque d'ajustage	70 x 90 x 0,05	St	221 05 235	
18	2	2				Paßscheibe	Gauge disc	Disque d'ajustage	50 x 62 x 0,08	St	221 05 164	
18			2			Paßscheibe	Gauge disc	Disque d'ajustage	56 x 72 x 0,075	St	221 05 153	
18				2		Paßscheibe	Gauge disc	Disque d'ajustage	63 x 80 x 0,075	St	627 04 449	
18					2	Paßscheibe	Gauge disc	Disque d'ajustage	70 x 90 x 0,075	St	627 05 449	
19	2	2				Paßscheibe	Gauge disc	Disque d'ajustage	50 x 62 x 0,1	DIN 988	221 05 163	
19			2			Paßscheibe	Gauge disc	Disque d'ajustage	56 x 72 x 0,1	DIN 988	221 05 154	
19				2		Paßscheibe	Gauge disc	Disque d'ajustage	63 x 80 x 0,1	DIN 988	221 05 147	
19					2	Paßscheibe	Gauge disc	Disque d'ajustage	70 x 90 x 0,1	DIN 988	221 05 237	
20	2	2				Paßscheibe	Gauge disc	Disque d'ajustage	50 x 62 x 0,15	St	221 05 162	
20			2			Paßscheibe	Gauge disc	Disque d'ajustage	56 x 72 x 0,15	St	221 05 155	
20				2		Paßscheibe	Gauge disc	Disque d'ajustage	63 x 80 x 0,15	St	221 05 151	
20					2	Paßscheibe	Gauge disc	Disque d'ajustage	70 x 90 x 0,15	St	221 05 238	
21	2	2				Paßscheibe	Gauge disc	Disque d'ajustage	50 x 62 x 0,2	DIN 988	221 05 161	
21			2			Paßscheibe	Gauge disc	Disque d'ajustage	56 x 72 x 0,2	DIN 988	221 05 156	
21				2		Paßscheibe	Gauge disc	Disque d'ajustage	63 x 80 x 0,3	DIN 988	221 05 148	
21					2	Paßscheibe	Gauge disc	Disque d'ajustage	70 x 90 x 0,3	DIN 988	221 05 233	
22	2	2				Ölleitring	Oil ring	Bague de graissage	ø61,9/44 x 3	St	200 14 043	
22			2			Ölleitring	Oil ring	Bague de graissage	ø71,9/52 x 3	St	200 14 044	
22				2		Ölleitring	Oil ring	Bague de graissage	ø80 x 3	St	200 14 045	
22					2	Ölleitring	Oil ring	Bague de graissage	ø90 x 3	St	200 14 046	
23	2	2				Kugellager	Ball bearing	Roulement à billes	25 x 62 x 17	6305 C3	200 13 092	
23			2			Kugellager	Ball bearing	Roulement à billes	30 x 72 x 19	6306 C3	200 13 093	
23				2		Kugellager	Ball bearing	Roulement à billes	35 x 80 x 21	6307 E2	200 13 610	
23					2	Kugellager	Ball bearing	Roulement à billes	40 x 90 x 23	6308 E3	200 13 611	
24	2	2				Spritzring	Splash ring	Anneau de graissage	ø51 x 10	St	200 13 503	
24			2			Spritzring	Splash ring	Anneau de graissage	ø55 x 8,5	St	200 13 388	
24				2		Spritzring	Splash ring	Anneau de graissage	ø63 x 13	St	200 13 262	
24					2	Spritzring	Splash ring	Anneau de graissage	ø71 x 13	St	200 13 245	1) im Dichtungs-
25	2	2				O-Ring	O-ring	Joint torique	25 x 2	FPM	239 70 191 <sup>1)</sup>	satz enthalten /
25			2			O-Ring	O-ring	Joint torique	30 x 2	FPM	239 70 415 <sup>1)</sup>	included in set of
25				2		O-Ring	O-ring	Joint torique	35 x 2	FPM	239 70 435 <sup>1)</sup>	seals /
25					2	O-Ring	O-ring	Joint torique	40 x 2	FPM	239 70 416 <sup>1)</sup>	compris dans le
26	2	2				Kolbenringhalter	Piston ring holder	Support de joint d'arbre	ø 25/35 x 19	St	431 31 291	jeu de joints
26			2			Kolbenringhalter	Piston ring holder	Support de joint d'arbre	ø 30/40 x 1,85	St	431 31 293	(Seite/page: 16)
26				2		Kolbenringhalter	Piston ring holder	Support de joint d'arbre	ø 35/45 x 21	St	431 31 290	

**Bei Ersatzteilbestellungen bitte unbedingt die  
Katalog- und Fabrikations-Nummer angeben !**

**If you order spare parts, please always  
indicate the catalog and serial number !**

**Lorsque vous commandez des pièces de rechange, veuillez  
toujours indiquer le numéro de catalogue et de fabrication !**

