

Vakuumpumpen

Instrumente

Bauteile und Ventile



LEYBOLD VAKUUM

ET 01.397/6



**LSS 16-25, 40-65**

**EIS 16-25, 40-65**

**Grenzschalter-System**

**Limit Switch System**

**Module limiteur-regleur**

**Elektrisches Indikator-System**

**Electrical Indicator System**

**Module d'indication électrique**

Gültig ab Kat.-Nr. / Fabrikations-Nr.

Valid from Cat.-No. / Serial-No.

Valable à partir du No. de Cat. /

No. de Fabrication

160 96 A96 11 00001

160 97 A96 11 00001

161 06 A96 12 00001

161 07 A96 12 00001

**Ersatzteilliste**

**Spare Parts List**

**Liste des pièces de rechange**



Abb. / Fig. 1 LSS 40-65; LSS 16-25 ähnlich/similar/similaire

Pos.	Stückzahl/Quantity Nombre de pièces		<b>Siehe Abb. 1 / See Fig. 1 / Voir Fig. 1 LSS</b>			Abmessungen / Dimensions (mm)		Bestell-Nr. Ref. No. Réf.
	16-25	40-65	Benennung	Description	Désignation	Werkstoff/Material/Matériel		
1	2	2	Druckschalter	Pressure switch	Interrupteur manométrique	0,1-1 Bar	24V, 6A	200 09 382
2	1	1	Durchflußwächter	Through-way valve	Robinet droit	2 l/min	24V	200 09 383
3	4	4	Flachdichtring	Flat gasket	Joint plat	6 x 9 x 2,3	FPM	200 09 880
4	2	2	Zentrierrohr	Center tube	Tube de centrage	ø 6 x 7	St	200 09 388
5	1	1	Druckschalter	Pressure switch	Interrupteur manométrique	24V		200 09 381
6	1	1	Kabel mit Stecker	Cable with plug	Câble avec fiche	410 lg		200 09 415
7	1	1	Flachdichtung	Flat gasket	Joint plat	ø 30 x 1	FPM	239 25 226
8	1	1	Ring	Ring	Anneau	ø 35 x 18,5 x 3	St	200 09 395
9	1	1	Flachdichtung	Flat gasket	Joint plat	25 x 35 x 3	FPM	239 72 112
10	2		O-Ring	O-ring	Joint torique	70 x 5	FPM	239 70 509
10		2	Dichtung	Gasket	Joint	63 x 149 x 0,5	FPM	200 39 131
11	1		Gehäuse	Housing	Carter			200 09 490
11		1	Gehäuse	Housing	Carter			200 09 441
12	2		Zylinderschraube	Cylinder screw	Vis à tête cylindrique	M 4 x 55	DIN 912	200 09 393
12		1	Gewindestift	Threaded stud	Goujon fileté	M 4 x 8	DIN 915	030 02 504
13	2		Zylinderschraube	Cylinder screw	Vis à tête cylindrique	M 4 x 18	DIN 912	200 09 162
13		4	Zylinderschraube	Cylinder screw	Vis à tête cylindrique	M 4 x 55	DIN 912	200 09 393
14	1	1	Schwimmerschalter	Float switch	Interrupteur à flotteur	24V; 0,5A; 10W	2 pol.	200 09 380
15	1		O-Ring	O-ring	Joint torique	27 x 2,5	FPM	239 70 436
15		1	O-Ring	O-ring	Joint torique	22,2 x 3	FPM	239 70 410
16	1		Gewindestück für Schwimmer	Threaded bushing	Douille fileté	ø 35 x 48	1.4301	200 09 491
16		1	Gewindestück für Schwimmer	Threaded bushing	Douille fileté	ø 35 x 24	1.4301	200 09 442
17	1	1	Kabelverschraubung	Screw connection	Raccord à vis	PG7		200 09 394
18	1	1	Gerätesteckdose	Plug-socket	Prise de courant	50V, 6A	4 pol.	200 09 407
19	4	4	Zylinderschraube	Cylinder screw	Vis à tête cylindrique	M 5 x 35	DIN 912	201 03 223



Abb. / Fig. 2 EIS

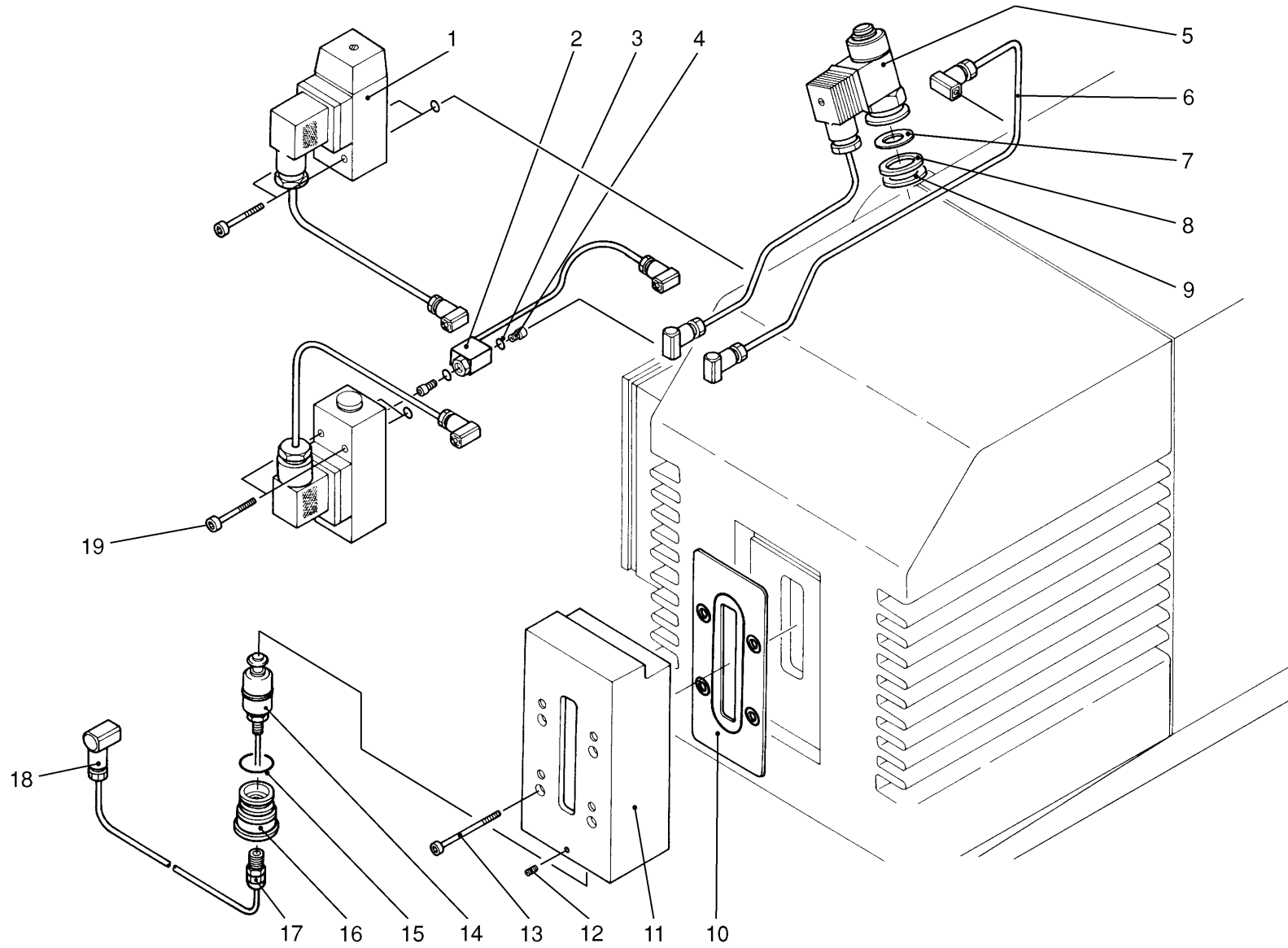

Technical alterations reserved  
1.81.6.637.13 RSP 09.96  
Printed in Germany on chlorine-free bleached paper

---

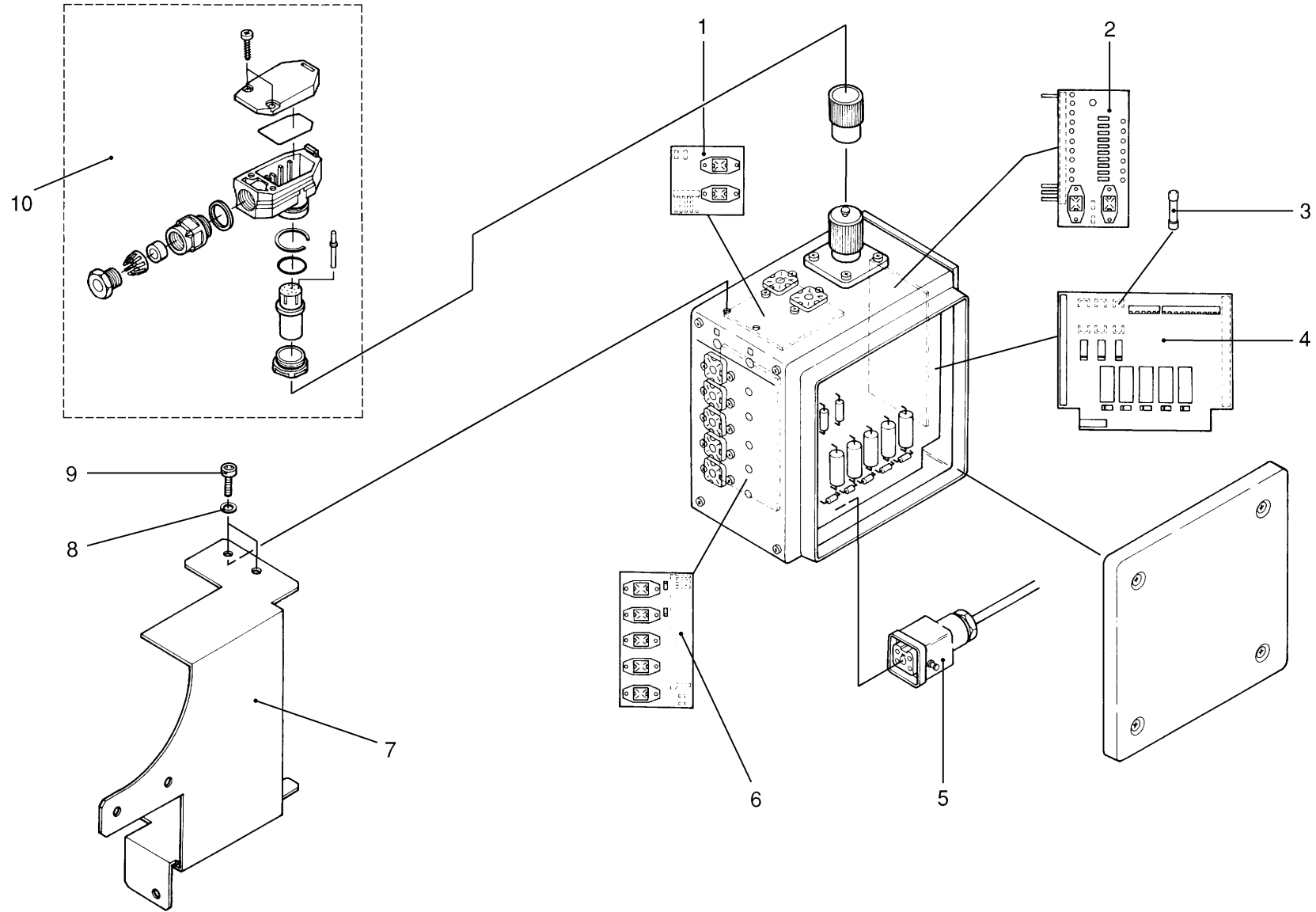
**LEYBOLD VAKUUM GmbH**  
Bonner Straße 498 (Bayenthal)  
D-50968 Köln  
Telefon:(0221) 347-0  
Telefax:(0221) 347-1250

ET 01.397/6 - 09/96